

Remolque de ejes separados. Modelo RCS

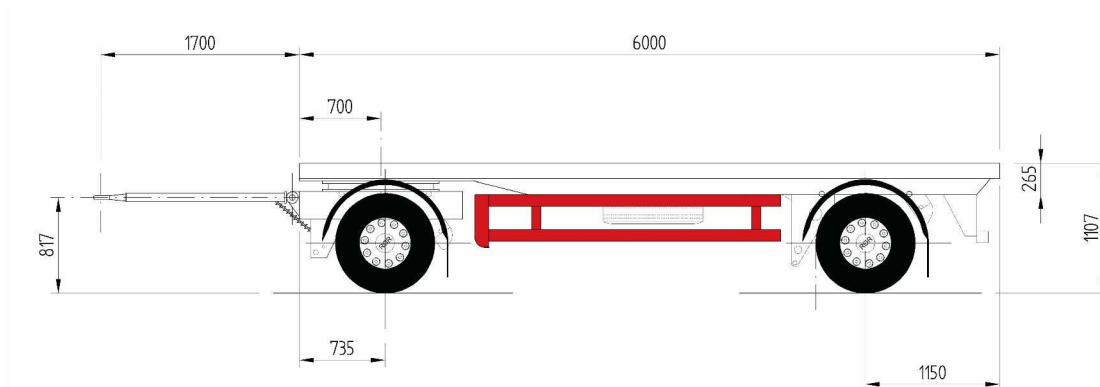

RCS 60			
Ejes	Suspensión	Tara	Neumáticos
2	Mecánica	3200	8+1 N 9,5 R 17,5"
2	Neumática	3300	8+1 N 9,5 R 17,5"
3	Mecánica	4100	12+1 N 215/75 R 17,5"
3	Neumática	4250	12+1 N 215/75 R 17,5"



Remolque ejes separados. Modelo: RCS-60-2 Ejes.

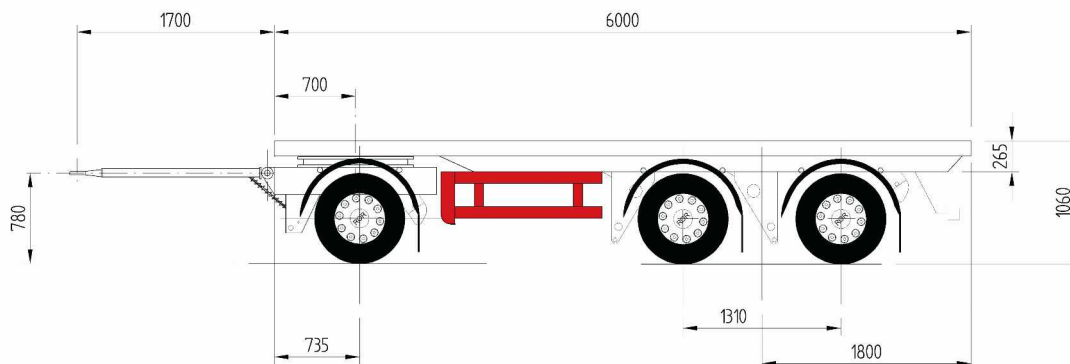

Remolque ejes separados. Modelo: RCS-60-3 Ejes.

Dimensiones

- Longitud 6.000mm
- Anchura 2.480mm
- Travesaños IPN separados 435mm para piso de madera de 30mm

Ejes y suspensiones

- Equipados con dos/tres ejes para ruedas gemelas, dependiendo de la versión
- Suspensión neumática ó mecánica por ballestas de 3 hojas
- Discos de neumáticos de 17,5"
- Lanza y primer eje montados en carretón con corona giratoria

Instalación de frenos

- Válvula automática de regulación de esfuerzo de frenada según la carga (ALB)
- Freno de estacionamiento mediante actuadores
- EBS 4S/2M en suspensión neumática y ABS a dos ejes en suspensión mecánica
- Frenos de tambor
- Palancas de freno con regulación automática

Instalación eléctrica

- Instalación eléctrica blindada según normas CE y ADR (certificado no incluido)
- Pilotos multifunción según RGV
- Luces de gálibo laterales
- Tercera luz de freno
- Interconexiones de luces y frenos (no incluye interconexiones del ABS)

Accesorios

- Lanza rígida de dimensiones acorde con camión; argolla de 40mm; sistema de retención de lanza por muelles
- Portamatrículas para camión y remolque
- Paragolpes homologado
- Guardabarros individuales
- Avisador acústico de marcha atrás
- Dos calzos de ruedas
- Soporte de rueda de repuesto individual tipo cesta
- Perfil de borde con rebaje para anilla de amarre de carga
- Acabado en poliuretano de color rojo
- Paraciclistas.
- Versión suspensión neumática: Manómetro de comprobación de presión de suspensión.