

Chasis de volquete. Modelo YNB

YNB 76/20			
Ejes	Suspensión	Tara	Neumáticos
2	Mecánica	3700	8+1 N 315/80 R 22,5"
2	Neumática	3800	8+1 N 315/80 R 22,5"

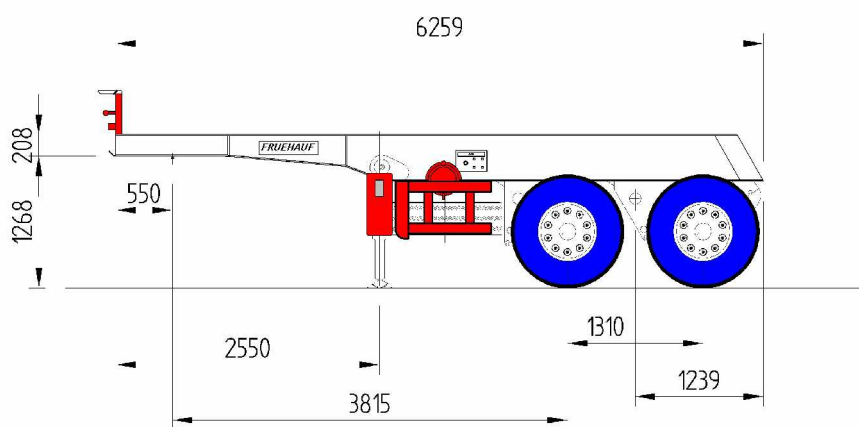

Modelo: YNB-73/20—2 ejes.

YNB 85/25			
Ejes	Suspensión	Tara	Neumáticos
3	Mecánica	4200	6+1 N 385/65 R 22,5"
3	Neumática	4350	6+1 N 385/65 R 22,5"
3	Mixta	4700	10+1 N 315/80 R 22,5"

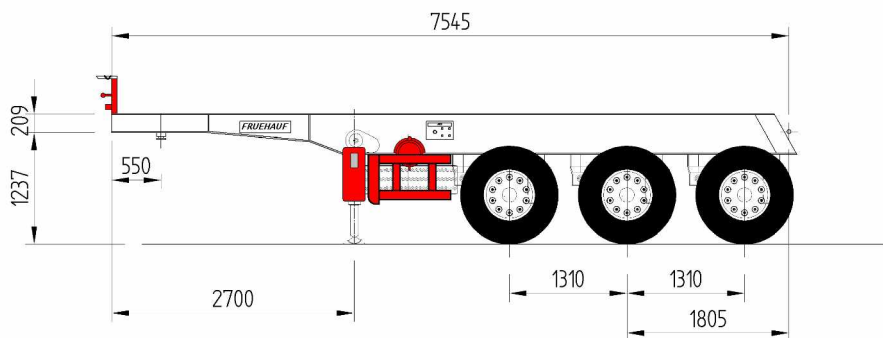

Modelo: YNB-85/25—3 ejes.

Chasis

- Altura de enganche máxima de cabeza tractora de 1.250mm
- King-pin de 2" homologado y desmontable desde el exterior

Ejes y suspensiones

- Suspensión neumática o mecánica por ballestas de trece hojas
- Discos de neumáticos de 22,5"

Instalación de frenos

- Válvula automática de regulación de esfuerzo de frenada según la carga (ALB)
- Freno de estacionamiento mediante actuadores
- EBS 2S/2M en suspensión neumática y ABS a un eje en suspensión mecánica
- Frenos de tambor
- Palancas de freno con regulación automática

Instalación eléctrica

- Instalación eléctrica blindada según normas CE y ADR (certificado no incluido)
- Pilotos multifunción según RGV
- Instalación de luces de gálibo laterales no incluida

Accesorios

- Patas de apoyo vertical con dos velocidades de accionamiento manual
- Portamatriculas para cabeza tractora y semiremolque
- Soporte de rueda de repuesto con manivela
- Cajón de herramientas
- Avisador acústico de marcha atrás
- Acabado en pintura poliuretano de color rojo
- Eje de giro de caja no incluido
- Sistema de antiproyección no incluido