

Chasis porta contenedores. Modelo KNB

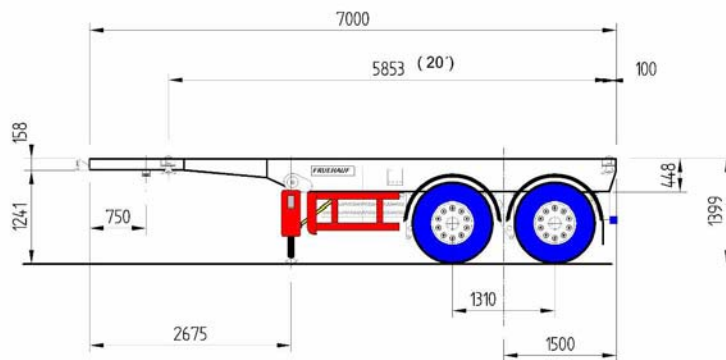

KNB 70				
Ejes	Suspensión	Esq.	Tara	Neumáticos
2	Mecánica	4	3270	8+1 N 12 R 22,5"
2	Neumática	4	3390	8+1 N 12 R 22,5"



Chasis portacontenedor. Modelo: KNB-70-2 Ejes.

KNB 122				
Ejes	Suspensión	Esq.	Tara	Neumáticos
2	Mecánica	8	4300	8+1 N 12 R 22,5"
2	Neumática	8	4420	8+1 N 12 R 22,5"

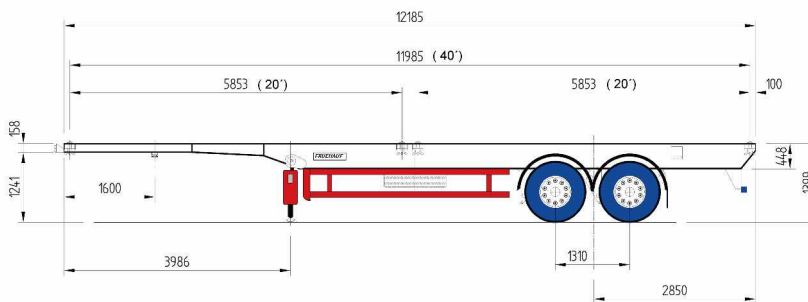

Chasis portacontenedor. Modelo: KNB-122-2 Ejes.

KNB 122				
Ejes	Suspensión	Esq.	Tara	Neumáticos
3	Mecánica	8	4600	6+1 N 385/65R 22,5"
3	Neumática	8	4750	6+1 N 385/65R 22,5"

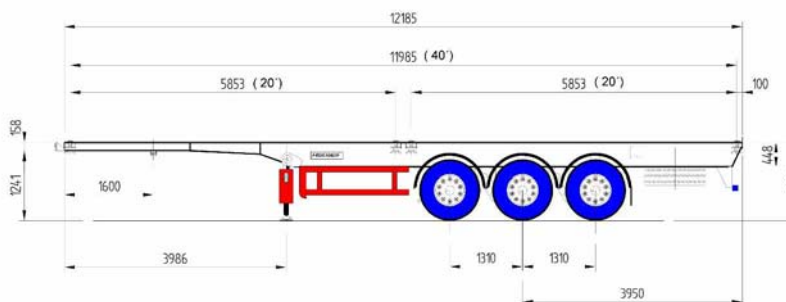

Chasis portacontenedor. Modelo: KNB-122-3 Ejes.

### Chasis

---

- Altura de enganche máxima de cabeza tractora de 1.250mm
- King-pin de 2" homologado y desmontable desde el exterior
- Ejes y suspensiones
- Equipado con dos/tres ejes dependiendo de la versión
- Suspensión neumática o mecánica por ballestas de tres hojas
- Discos de neumáticos de 22,5"

### Anclaje de contenedores

---

- Esquinas montadas sobre tubo rectangular
- Según versiones: 4 esquinas para amarre de un contenedor de 20'; u 8 esquinas para amarre de un contenedor de 40' o dos contenedores de 20'

### Instalación de frenos

---

- Válvula automática de regulación de esfuerzo de frenada según la carga (ALB)
- Freno de estacionamiento mediante actuadores
- EBS 2S/2M en suspensión neumática y ABS a un eje en suspensión mecánica
- Frenos de tambor
- Palancas de freno con regulación automática

### Instalación eléctrica

---

- Instalación eléctrica blindada según normas CE y ADR (certificado no incluido)
- Pilotos multifunción según RGV.
- Luces de gálibo laterales
- Tercera luz de freno

### Accesorios

---

- Patas de apoyo vertical con dos velocidades de accionamiento manual
- Portamatrículas para cabeza tractora y semiremolque
- Soporte de rueda de repuesto individual tipo cesta
- Guardabarros individuales
- Acabado en poliuretano color rojo
- Versión suspensión neumática: válvula de cinco posiciones de regulación de altura, válvula de descarga rápida y manómetro de comprobación de presión de suspensión
- Avisador acústico de marcha atrás
- Dos calzos de ruedas
- Paraciclistas.
- Portaextintor