

Volquete de obra pública. Modelo YOH. Caja sección recta costilla inclinada.

Modelo	Ejes	Susp.	Vol.	Tara	Neumáticos
YOH 73/20	2	Mecánica	19	6.830	8+1 N 315/80R 22,5"
YOH 76/20	2	Mecánica	20	7.200	8+1 N 315/80R 22,5"
YOH 85/25	3	Mecánica	27	7.900	6+1 N 385/65R.22,5
	3	Neumática	27	8.130	6+1 N 385/65R.22,5
	3	Mixta	27	8.600	10+1 N 315/80R.22,5

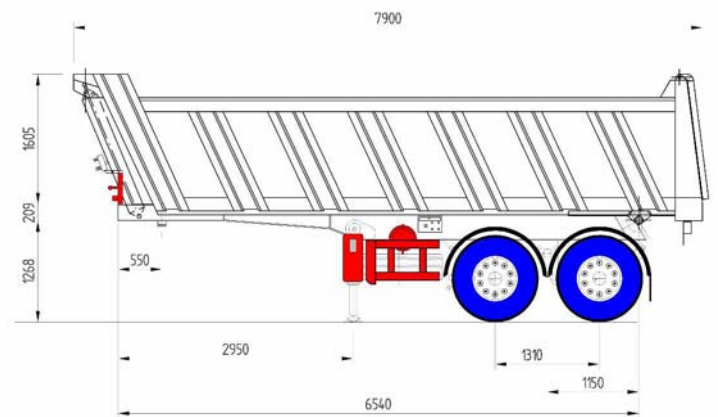

YOH-76/20 - 2 ejes.

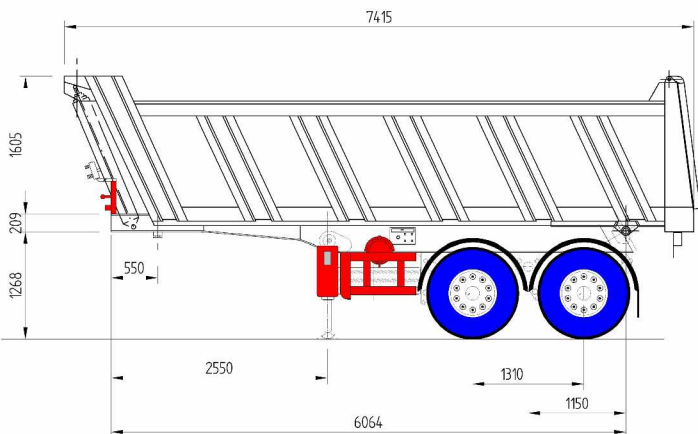

YOH-73/20 - 2 ejes.

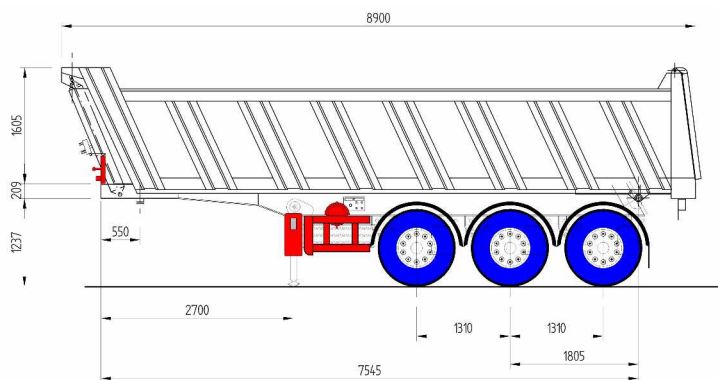

YOH-85/25 - 3 ejes.

Chasis

- Altura de enganche máxima de cabeza tractora de 1.250mm
- King-pin de 2" homologado y desmontable desde el exterior

Caja

- Caja de diseño cuadrado y frente plano
- Fabricado en acero antidesgaste 400 HB
- Espesores de chapa de fondo 6 mm, lateral, frente y puerta de 4mm
- Cilindro de volteo frontal, de 4 expansiones, con toma directa mediante enchufe rápido de 1"
- Puerta trasera oscilante
- Escalones en el lateral del vehículo
- Ganchos para amarre de lona
- Válvula limitadora de presión

Ejes y suspensiones

- Suspensión neumática o mecánica por ballestas de trece hojas. A precisar.
- Discos de neumáticos de 22,5"
- Versión neumática: Válvula de escape rápido cojines de suspensión

Instalación de frenos

- Válvula automática de regulación de esfuerzo de frenada según la carga (ALB)
- EBS 2S/2M en suspensión neumática y ABS a un eje en suspensión mecánica
- Frenos de tambor
- Palancas de freno con regulación automática
- Freno de estacionamiento mediante actuadores

Instalación eléctrica

- Instalación eléctrica blindada según normas CE y ADR (certificado no incluido)
- Pilotos multifunción según RGV
- Luces de gálibo laterales

Accesorios

- Patas de apoyo vertical con dos velocidades de accionamiento manual
- Portamatrículas para cabeza tractora y semiremolque
- Guardabarros independientes
- Avisador acústico de marcha atrás
- Cajón de herramientas, bidón de agua, portaextintor, dos calzos de ruedas
- Elevador eje delantero en caso de suspensión mixta
- Soporte de rueda de repuesto con manivela
- Acabado en poliuretano de color rojo
- Paraciclistas
- Versión suspensión neumática: Manómetro de comprobación de presión de suspensión