

Volquete de obra pública. Modelo YCH. Caja sección semicircular

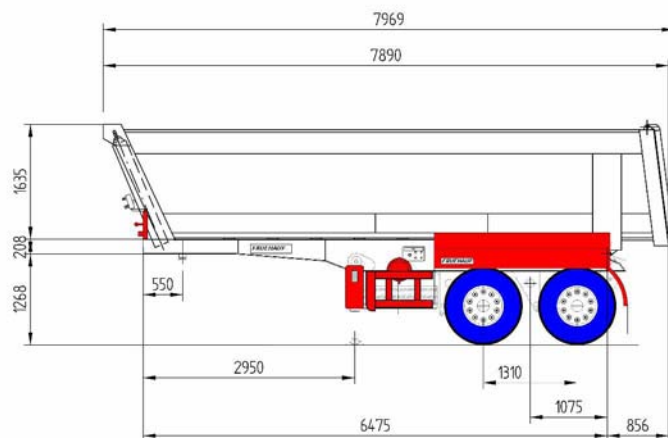

Modelo	Ejes	Susp.	Vol.	Tara	Neumáticos
YCH 73/20	2	Mecánica	20	6.480	8+1 N 315/80R 22,5"
YCH 76/20	2	Mecánica	22	6.600	8+1 N 315/80R 22,5"
YCH 85/25	3	Mecánica	23	6.975	6+1 N 385/65R.22,5
	3	Neumática	23	7.125	6+1 N 385/65R.22,5
	3	Mixta	23	7.475	10+1 N 315/80R.22,5



YCH-76/20 - 2 ejes.

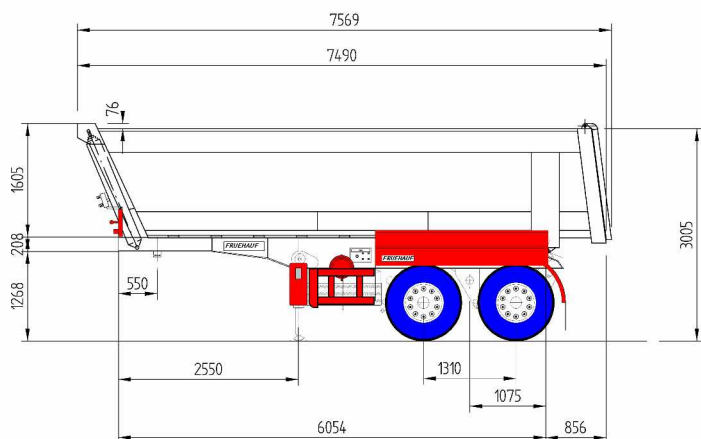

YCH-73/20 - 2 ejes.

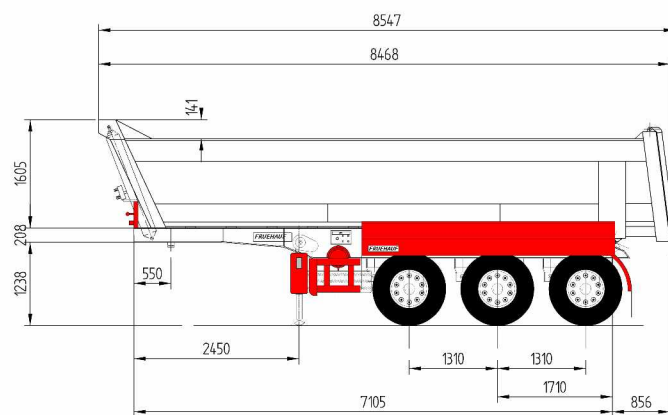

YCH-85/25 - 3 ejes.

Chasis

- Altura de enganche máxima de cabeza tractora de 1.250mm
- King-pin de 2" homologado y desmontable desde el exterior

Caja

- Caja de diseño semicircular sin costillas y frente plano
- Espesores de chapa de fondo 6 mm, lateral, frente y puerta de 4mm. Antidesgaste 450 HB
- Apertura automática de la puerta por cadenas
- Cilindro de volteo frontal, de 4 expansiones, con toma directa mediante enchufe rápido de 1"
- Ganchos para amarre de lona
- Escalera delantera
- Válvula limitadora de presión
- Guardabarros metálico.

Ejes y suspensiones

- Equipado con dos/tres ejes dependiendo de la versión
- Suspensión neumática o mecánica por ballestas de trece hojas
- Discos de neumáticos de 22,5"

Instalación de frenos

- Válvula automática de regulación de esfuerzo de frenada según la carga (ALB)
- Freno de estacionamiento mediante actuadores
- EBS 2S/2M en suspensión neumática y ABS a un eje en suspensión mecánica
- Frenos de tambor
- Palancas de freno con regulación automática
- Versión neumática: Válvula de escape rápido cojines de suspensión

Instalación eléctrica

- Instalación eléctrica blindada según normas CE y ADR (certificado no incluido)
- Pilotos multifunción según RGV
- Luces de gálibo laterales

Accesorios

- Patas de apoyo vertical con dos velocidades de accionamiento manual
- Portamatrículas para cabeza tractora y semiremolque
- Sistema antiproyección según Directiva
- Avisador acústico de marcha atrás
- Cajón de herramientas, bidón de agua, portaextintor, dos calzos de ruedas
- Soporte de rueda de repuesto con manivela
- Elevador de eje delantero en caso de suspensión mixta.
- Versión suspensión neumática: Manómetro de comprobación de presión de suspensión
- Paraciclistas
- Acabado en poliuretano de color rojo